

# Bremssattel HI 180 HUK

hydraulisch betätigt – ungelüftet  
als Azimutbremse in Windenergieanlagen



## Eigenschaften

Eigenschaften	Code
Bremssattel	H
Mit innenliegenden Reibklötzen	I
Mit Kolbendurchmesser 2 x 90 mm	180
Hydraulisch betätigt	H
Ungelüftet	U
Keine Nachstellung bei Reibklotzverschleiß	K
Max. Klemmkraft 200 kN (HI 180)	200

## Bestellbeispiel

Bremssattel HI 180 HUK,  
max. Klemmkraft 200 kN:

HI 180 HUK - 200

## Technische Daten

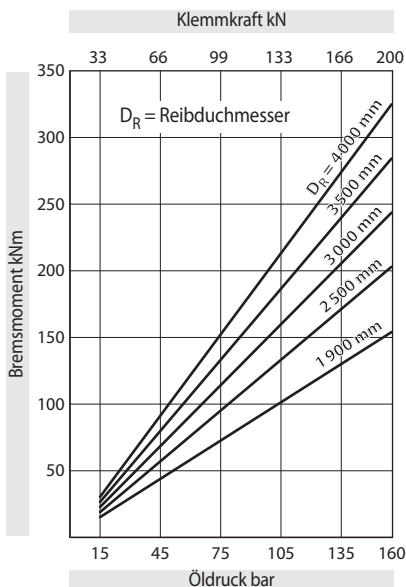

Den im Diagramm angegebenen Bremsmomenten liegt ein theoretischer Reibwert von 0,4 zugrunde.

Öldruck: min. 15 bar  
max. 160 bar

Ölvolumen: max. 190 cm<sup>3</sup>

Gewicht: ca. 65 kg

## Weitere Eigenschaften

- Hohe Leckagesicherheit
- Lackierung mit Oberflächenschutzklasse C4-L nach ISO 12944
- Für Brems Scheibendicke  $W = 30$  mm; durch kundenseitigen Einbau einer Zwischenplatte sind größere Brems Scheibendicken möglich

## Zubehör

- Optionale Lackierung mit Oberflächenschutzklasse C4-H oder C5M-H (Offshore) nach ISO 12944

# Bremssättel HI 180 HUK

hydraulisch betätigt – ungelüftet  
als Azimutbremse in Windenergieanlagen

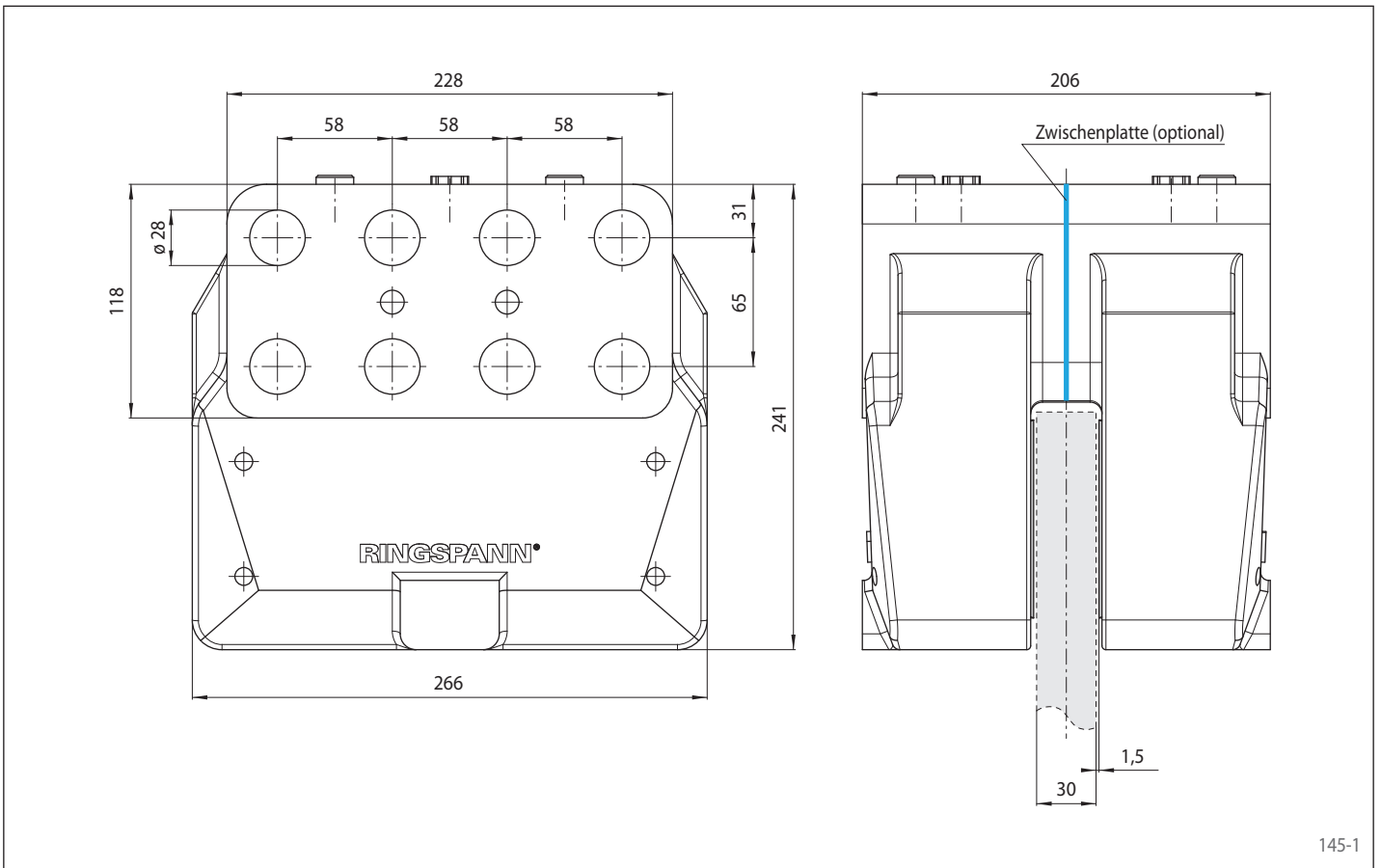

145-1

## Montage

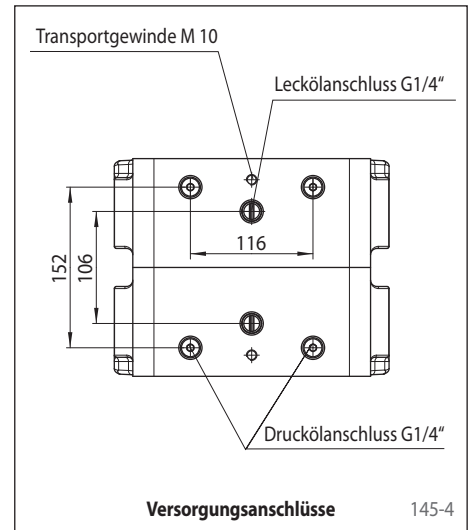
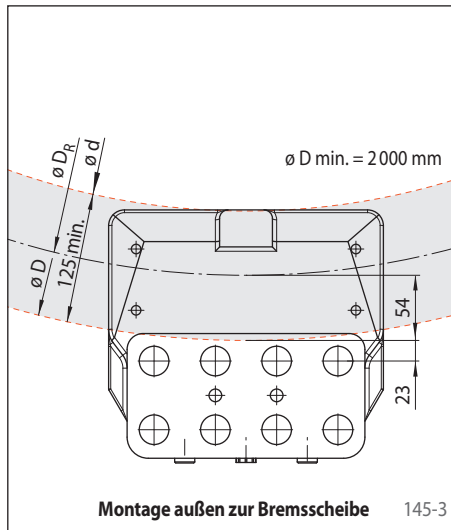
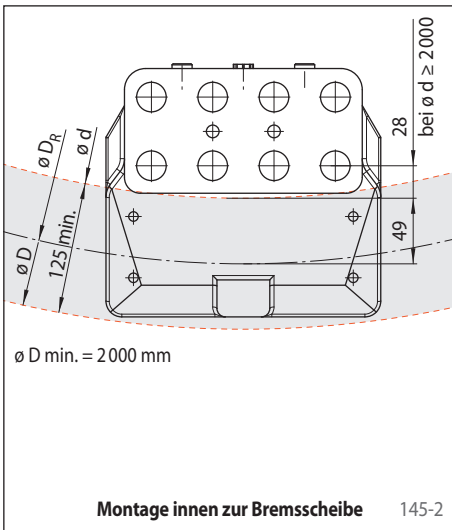

## Ermittlung des Reibdurchmessers

Montage innen zur Bremsscheibe:

$$D_R = d + (2 \cdot 49 \text{ mm})$$

(bei  $d \geq 2000 \text{ mm}$ )

Montage außen zur Bremsscheibe:

$$D_R = D - (2 \cdot 54 \text{ mm})$$

## Ermittlung des Bremsmomentes

$$M_B = \frac{D_R}{0,786} \cdot p \cdot \mu$$

## Formelzeichen

$M_B$  = Bremsmoment [Nm]

$D$  = Außendurchmesser Bremsscheibe [mm]

$d$  = Innendurchmesser Bremsscheibe [mm]

$D_R$  = Reibdurchmesser [mm]

$p$  = Öldruck [bar]

$\mu$  = Reibwert